

# SCHWARZPRIMER PROZESS ERSATZVERGLASUNG ANWENDUNGSRICHTLINIE

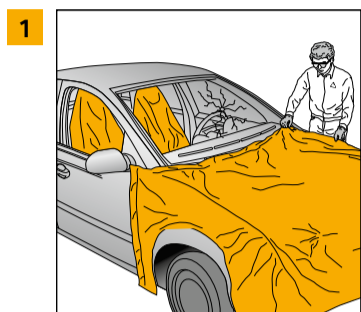

- Tragen von persönlicher Schutzausrüstung
- Zu schützende Teile abdecken
- Sitzbezüge verwenden

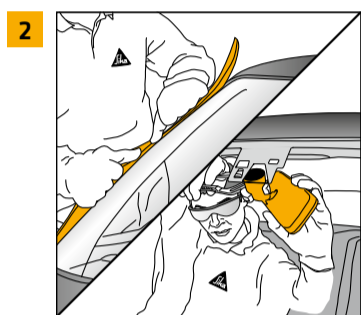

- Vorsichtiges Entfernen aller Verkleidungen und Zubehörteile
- Vorsichtiges Entfernen von ADAS gesteuerten Sensoren und Kameras

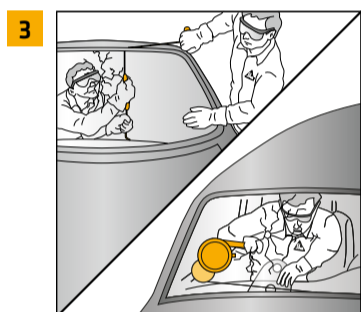

- Die beschädigte Glasscheibe mit Vibrationsmesser, Trenndraht, Kaltmesser oder einem vergleichbaren Werkzeug herausschneiden
- Schmutz mit Staubsauger oder Bürste entfernen

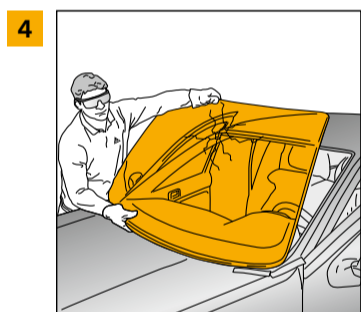

- Beschädigte Glasscheibe entfernen

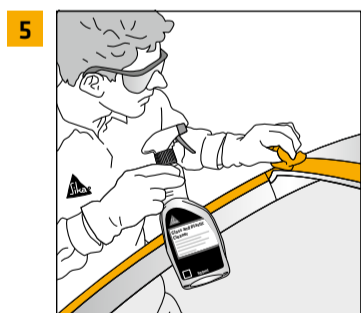

- Schmutz mit Staubsauger oder Bürste entfernen
- Reinigung des gesamten Karosseriefiantschs mit Wasser, sicherstellen, dass die Oberfläche vollständig trocken ist und keine Feuchtigkeit zurückbleibt

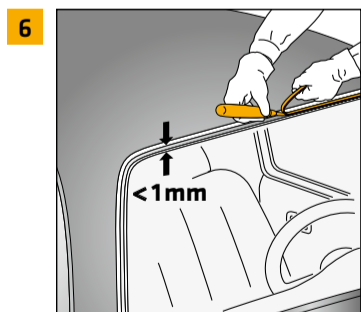

- Zurückschneiden des verbleibenden PUR-Wulstes, möglichst wenig Schaden verursachen
- PUR auf weniger als 1 mm zurückschneiden, bevor der frische Klebstoff aufgetragen werden kann

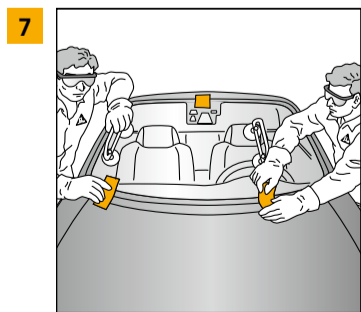

- Trockene Scheibe montieren
- Zur Gewährleistung einer schnellen und präzisen Montage der Frontscheibe nach Kleberauftrag, Montage-markierungen anbringen



- Reinigen der Scheibe mit einem Glasreiniger und prüfen auf allfällige Verschmutzungen
- Bei Verunreinigungen die Klebefläche mit Sika® Cleaner PCA reinigen
- Die Scheibe mit einem Papiertuch trocken reiben

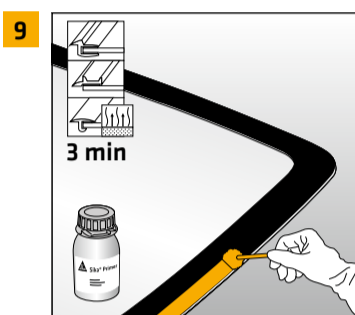

- Pinsel oder Sika® Cleaner PCA als Applikator verwenden
- Primern der Klebefläche des Glases mit Sika® Primer-507
- Dose unmittelbar nach Gebrauch verschliessen
- Abluftzeit min. 3 Minuten



- Kleinere Lackschäden mit Sika® Primer-507 abdecken
- Dose unmittelbar nach Gebrauch verschliessen
- Abluftzeit min. 3 Minute
- Bei grösseren Flächen eine Lackiererei kontaktieren oder die Angaben des Fahrzeugherstellers lesen

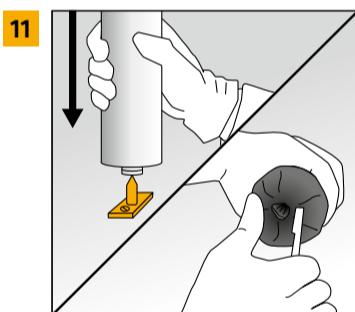

- Kartusche: Öffnen durch Durchstechen der Membrane
- Unipack: Zum Öffnen einfach das Ende des Unipacks ca. 1 cm zwischen dem Clip und der Schulter aufschneiden. Die Schweissnaht vermeiden
- PowerCure: Laden des Dipensers, kein manuelles Öffnen erforderlich

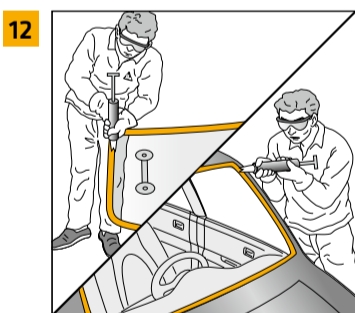

- "V"-förmige Düse vorbereiten, gleiche Höhe wie Montagefläche der Quetschnaht und Fahrzeugdach
- Dreiecks-Kleberaube entweder auf Scheibe oder auf Karosseriefiantsch auftragen

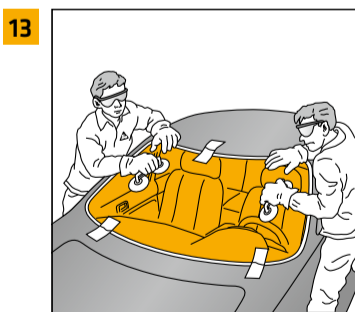

- Die neue Scheibe innerhalb der Offenzeit des Klebstoffs einsetzen und positionieren
- **Vorsicht:** Die Offenzeit kann sich bei erhöhter Temperatur deutlich verkürzen

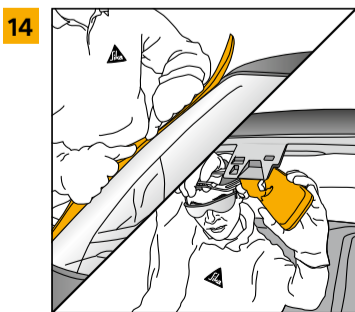

- Zierleisten, Halterungen, Rückspiegel und Scheibenwischer wieder einbauen
- Kontrollieren ob alle demontierten Teile ordnungsgemäss eingebaut sind
- Rückspiegel wieder anbringen, prüfen ob alle ADAS gesteuerte Sensoren und Kameras funktionieren

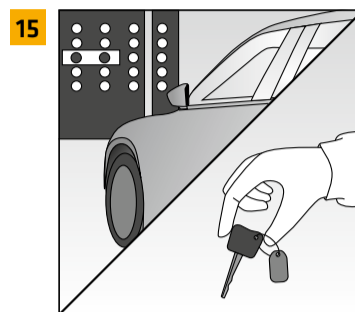

- Durchführen und Aufzeichnen der ADAS Rekalibrierung gemäss OEM-Spezifikation
- Aufzeichnung aller Chargennummern auf der Auftragskarte, um eine vollständige Rückverfolgbarkeit zu gewährleisten
- Fahrzeugpapiere nachtragen, Rückgabe der Schlüssel an den Kunden nach Erreichen der minimalen sicheren Wegfahrzeit



## UNTERGRUND

## VORBEHANDLUNG

Floatglas und keramik-beschichtetes Glas <sup>a</sup>	●
Frisch zurückgeschnittene Restraupe	- / ● Optional
Beschädigungen am Flansch < 5 cm <sup>2</sup>	●
Beschädigungen am Flansch < 150 cm <sup>2</sup>	●●
Intakte OEM-Lackierung	●
Frisch lackierter Flansch (nach vollständiger Trocknung der Lackierung) <sup>b</sup>	●
PVC/RIM Verglasung, vorappliziertes Klebesystem <sup>b</sup>	●
Vorapplizierter OEM Primer	●
PC / PMMA <sup>c</sup>	●

● Sika® Primer-507

<sup>a</sup> Klebefläche von Schmutz und Staub reinigen. Auf mögliche Kontaminationen überprüfen und entfernen durch Nasswischen mit Sika® Cleaner PCA

<sup>b</sup> Oberfläche aufrauen

<sup>c</sup> Anti-Kratz-Beschichtung muss vor der Verwendung entfernt werden, Scheuerfläche, nur für temporäre Verglasung, UV-Schutz erforderlich

**Vor Verwendung und Verarbeitung ist stets das aktuelle Produktdatenblatt der verwendeten Produkte zu konsultieren. Es gelten unsere jeweils aktuellen Allgemeinen Geschäftsbedingungen.**



Weitere Informationen

**BUILDING TRUST**

