

# PROCEDURA CON PRIMER NERO GUIDA ALLA SOSTITUZIONE DEL PARABREZZA

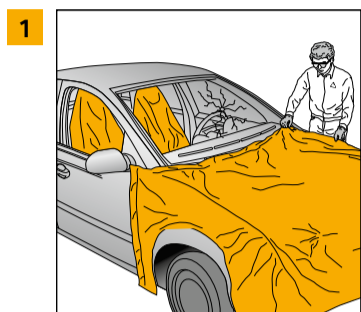

- 1**
- Indossare i dispositivi di protezione individuale
  - Coprire le parti da proteggere
  - Utilizzare coprisedili



- 8**
- Pulire il vetro con un detergente apposito e controllare che non vi siano tracce di sporco
  - In presenza di impurità, pulire la superficie da incollare con Sika® Cleaner PCA
  - Strofinare il vetro con un pezzo di carta assorbente per asciugarlo

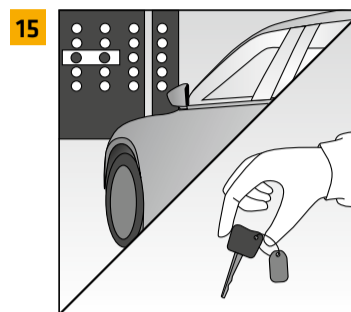

- 15**
- Eseguire e registrare la ricalibrazione ADAS secondo le specifiche OEM
  - Registrare tutti i numeri di lotto sulla scheda d'ordine per garantire una tracciabilità completa
  - Inserire i dati relativi al veicolo, consegnare le chiavi al cliente dopo aver raggiunto il tempo minimo di allontanamento in sicurezza

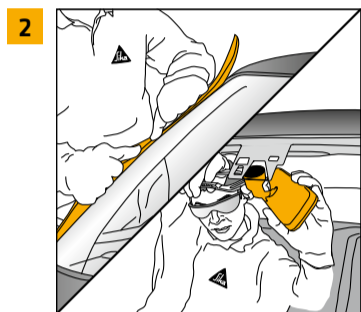

- 2**
- Rimuovere con cautela tutti i rivestimenti e gli accessori
  - Rimuovere con cautela le telecamere e i sensori ADAS

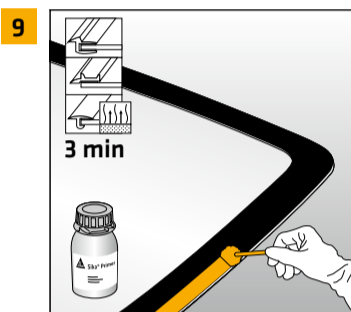

- 9**
- Come applicatore utilizzare il pennello o Sika® Cleaner PCA
  - Applicare il primer sulla superficie del vetro da incollare con Sika® Primer-507
  - Chiudere il barattolo subito dopo l'uso
  - Lasciare essiccare per almeno 3 minuti

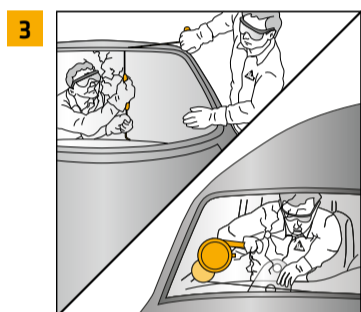

- 3**
- Tagliare il vetro danneggiato con un coltello vibrante, un filo da taglio, un coltello a freddo o uno strumento simile
  - Rimuovere lo sporco con una spazzola o un aspirapolvere



- 10**
- Coprire i danni alla vernice più piccoli con Sika® Primer-507
  - Chiudere il barattolo subito dopo l'uso
  - Lasciare essiccare per almeno 3 minuti
  - Per superfici di dimensioni maggiori contattare un'officina di verniciatura oppure leggere i dati del costruttore di veicoli

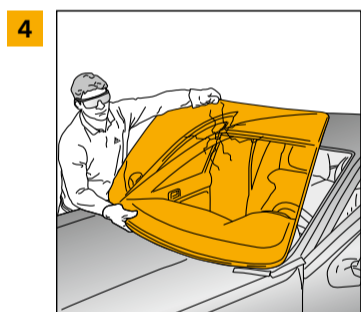

- 4**
- Rimuovere il vetro danneggiato

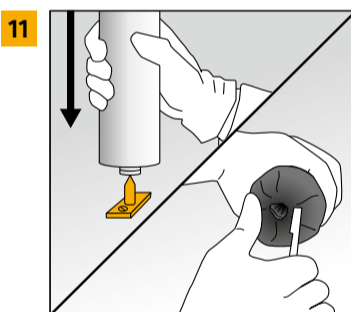

- 11**
- Cartuccia: aprire forando la membrana
  - Unipack: per aprire incidere semplicemente l'estremità dell'unipack, ad una distanza di circa 1 cm tra la clip metallica e la spalla. Prestare attenzione a non tagliare il punto di saldatura
  - PowerCure: caricare il dispenser; nessuna apertura manuale necessaria

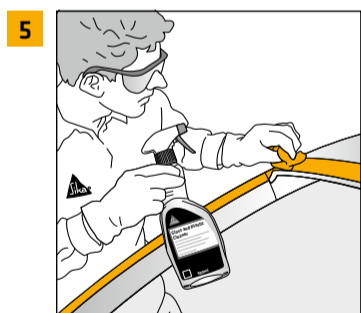

- 5**
- Rimuovere lo sporco con una spazzola o un aspirapolvere
  - Pulire l'intera flangia della carrozzeria con acqua; assicurarsi che la superficie sia completamente asciutta e che non vi siano residui di umidità

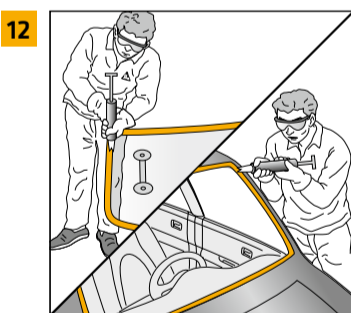

- 12**
- Preparare l'ugello a forma di "V", alla stessa altezza della superficie di montaggio della saldatura di pinzatura e del tetto del veicolo
  - Applicare il cordolo adesivo triangolare sul vetro o sulla flangia della carrozzeria

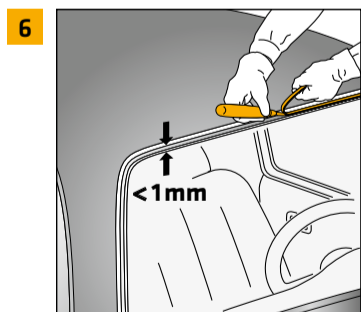

- 6**
- Tagliare il cordolo di poliuretano rimanente danneggiandolo il meno possibile
  - Tagliare il poliuretano a meno di 1 mm prima di poter applicare l'adesivo fresco

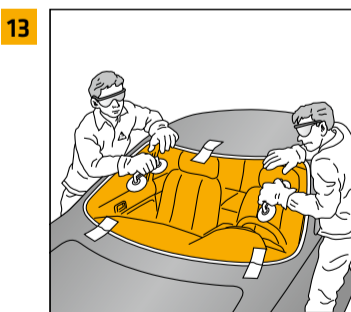

- 13**
- Montare e posizionare il nuovo vetro entro il tempo di apertura dell'adesivo
  - **Attenzione:** il tempo di apertura può ridursi notevolmente con temperature elevate

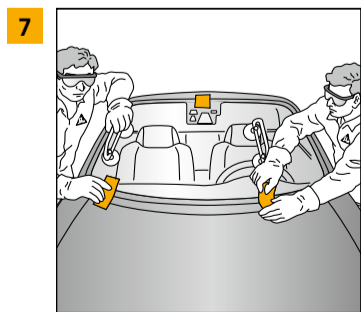

- 7**
- Montare il vetro asciutto
  - Per garantire un montaggio rapido e preciso del parabrezza dopo l'applicazione dell'adesivo, applicare i contrassegni di montaggio

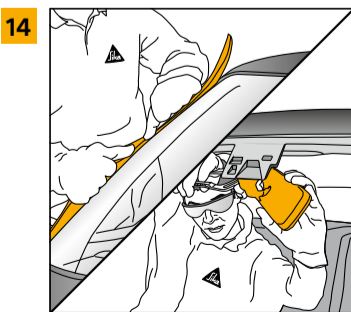

- 14**
- Montare nuovamente modanature, supporti, retrovisori e tergicristalli
  - Controllare che tutte le parti smontate siano state installate correttamente
  - Riposizionare i retrovisori e verificare il funzionamento di tutte le telecamere e i sensori ADAS



## SUBSTRATO

## PRETRATTAMENTO

Vetro float e vetro con rivestimento in ceramica <sup>a</sup>	●
Cordolo residuo appena tagliato	- / ● Opzionale
Danni alla flangia < 5 cm <sup>2</sup>	●
Danni alla flangia < 150 cm <sup>2</sup>	●●
Vernice OEM intatta	●
Flangia appena verniciata (dopo completa essiccazione della vernice) <sup>b</sup>	●
Vetratura PVC/RIM, sistema adesivo preapplicato <sup>b</sup>	●
Primer OEM preapplicato	●
PC / PMMA <sup>c</sup>	●

● Sika® Primer-507 (Sika® Primer-207 come alternativa)

<sup>a</sup> Pulire lo sporco e la polvere sulla superficie da incollare. Controllare e asportare le eventuali impurità, ad esempio con l'impiego di Sika® Cleaner PCA con un panno umido

<sup>b</sup> Levigare leggermente la superficie

<sup>c</sup> Prima dell'uso rimuovere il rivestimento antigraffio, superficie da sfregare, solo per vetrate provvisorie, protezione UV necessaria

**Prima della lavorazione e della messa in opera si deve sempre consultare la scheda vigente dei dati sulle caratteristiche del prodotto. Fanno stato le condizioni commerciali generali vigenti.**



Ulteriori informazioni

**BUILDING TRUST**

